

ПРОМЫШЛЕННАЯ СЕРИЯ VERTICUS 5

Компрессорная установка для сжатия воздуха и азота

- › 85 – 1980 л/мин
- › 25 – 500 бар
- › ДЛЯ СРЕДНЕГО И ВЫСОКОГО ДАВЛЕНИЯ
- › ИСПЫТАННАЯ НА ПРАКТИКЕ И НАДЕЖНАЯ
- › ДЛЯ МНОЖЕСТВА ОБЛАСТЕЙ ПРИМЕНЕНИЯ



Высокопроизводительная и надежная система – комплексное решение для промышленного сжатия воздуха и азота (N₂).

Система управления компрессором модели B-CONTROL обеспечивает автоматический круглосуточный режим работы и высокое удобство в эксплуатации.

Опциональное применение системы подготовки, разработанной фирмой BAUER, гарантирует высокую степень чистоты воздуха или азота.

Возможна поставка компрессора в открытом исполнении или с шумопоглощающим кожухом.

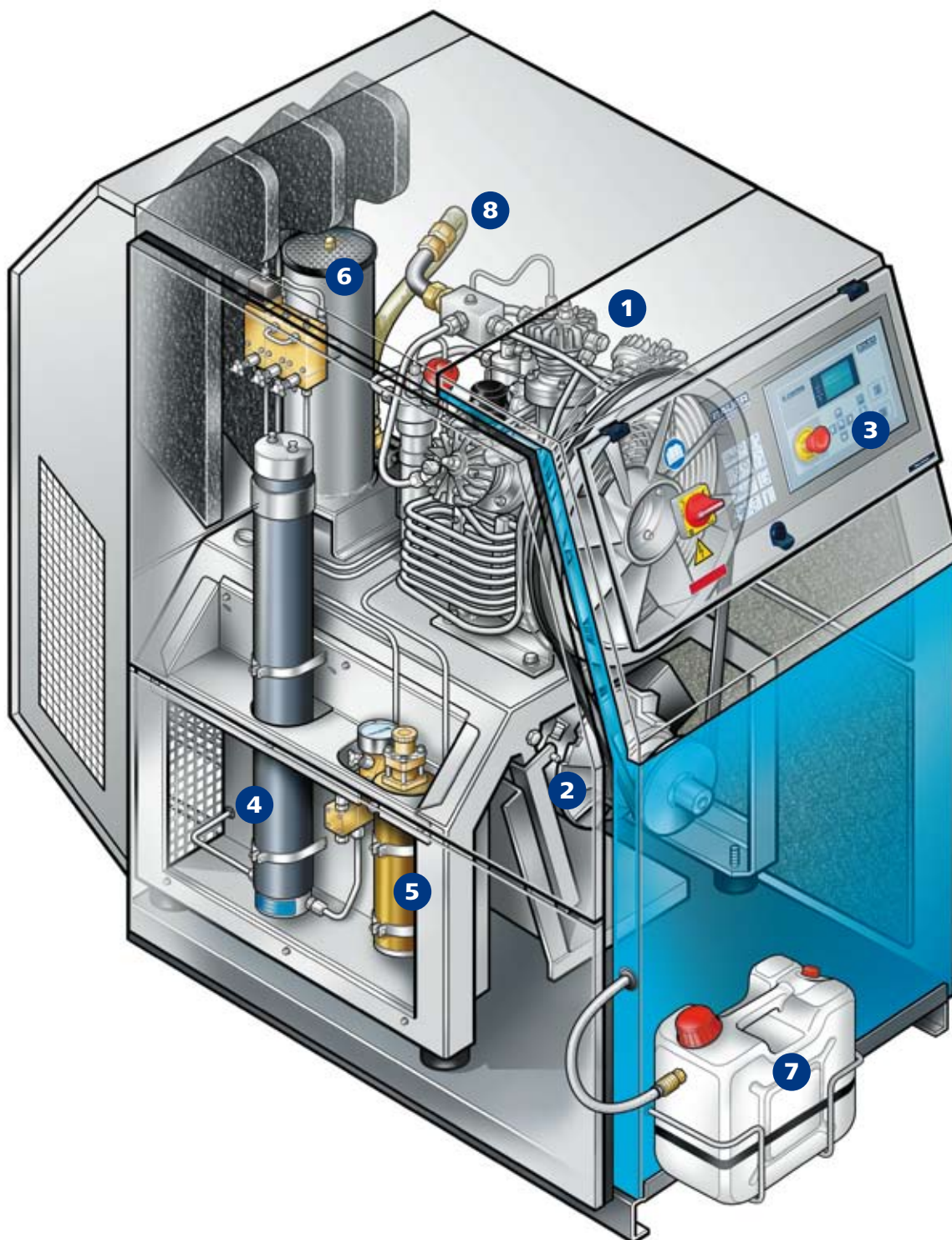

- 1** КОМПРЕССОРНЫЙ БЛОК
- 2** ТРЕХФАЗНЫЙ ЭЛЕКТРОДВИГАТЕЛЬ
- 3** СИСТЕМА УПРАВЛЕНИЯ V-CONTROL
- 4** ФИЛЬТРУЮЩАЯ СИСТЕМА P61/P81

- 5** ВОДО-МАСЛЯНОЙ СЕПАРАТОР
- 6** СИСТЕМА СБОРА КОНДЕНСАТА SSC
- 7** РЕЗЕРВУАР ДЛЯ СБОРА КОНДЕНСАТА
- 8** ВХОД ГАЗА (В МОДЕЛЯХ GI/GIB)

Впечатляюще оснащение

КОНЦЕПЦИЯ КОМПОНОВКИ

В основе компоновочной концепции заложена простота расширения и дооснащения компонентами фильтрующей системы, управления, шумоизоляции.

- › Вибрационно-устойчивая конструкция делает возможной бесфундаментную установку компрессора.
- › Опционально: оснащение (не более чем двумя) баллонами высокого давления, смонтированными на общей опорной раме.

КОМПРЕССОРНЫЙ БЛОК

Блок является ядром любого компрессора, определяющим работоспособность и экономичность компрессорной установки.

- › Долговечные и прочные роликовые подшипники с минимальным трением, рассчитанные на срок службы не менее 30000 часов.
- › Цилиндры из закаленной стали со специальным хонингованием рабочей поверхности, обеспечивающие минимальный расход масла и износ.
- › Усовершенствованная схема прохождения охлаждающего воздуха через корпус компрессора и промежуточный охладитель, установленный после каждой ступени, для эффективного отвода тепла и, следовательно, обеспечения высокого КПД.
- › Износостойкие поршневые кольца из высокотехнологичного полимера, использованные в последней ступени компрессорного блока.
- › Масляный насос низкого давления, не нуждающийся в техническом обслуживании, с масляным фильтром – для надежного смазывания и, тем самым, достижения максимальной долговечности компрессорного блока.

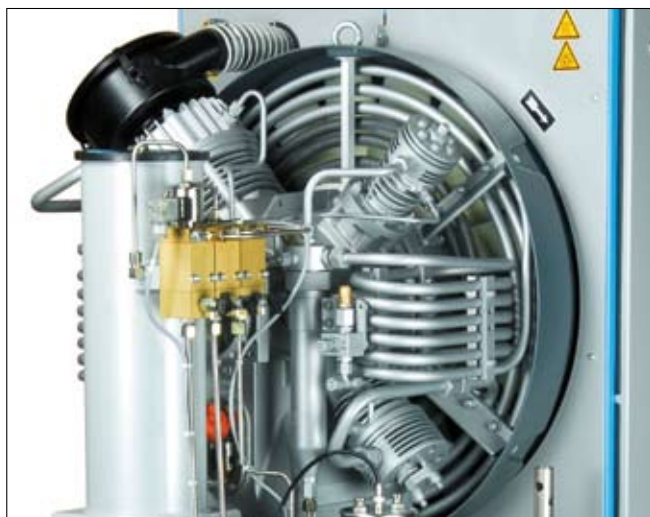

4-ступенчатый компрессорный блок высокого давления мод. K150

ФИЛЬТРУЮЩАЯ СИСТЕМА P61 И P81

В зависимости от назначения компрессора, к качеству газа/воздуха предъявляются различные требования.

- › За счет применения фильтрующих систем P61 и P81 достигаются: точка росы (под давлением) 20°C и ниже и остаточное содержание масла 0,25 ppmB и менее.

(Стандарт DIN EN ISO: содержание масла по классу 3, влажность по классу 3)

- › Опциональная система контроля SECURUS (только в установках высокого давления) непрерывно контролирует насыщение картриджа и выводит информацию о его состоянии на панели управления компрессора.



Система управления компрессора B-CONTROL

СИСТЕМА УПРАВЛЕНИЯ B-CONTROL

Для обеспечения автоматического режима работы.

- › Программирование согласно потребностям клиента.
- › Полностью автоматический контроль всех основных параметров компрессора.
- › Опционально: интерфейс CANBus для совместной работы, а также интеграции в систему управления вышестоящего уровня.
- › Опционально: PROFIBUS/MODBUS.
- › Опционально: система B-MESSENGER для передачи данных на мобильный телефон, персональный компьютер или на факс, а также система B-REMOTE для визуализации данных и удаленного управления компрессором.

ЭФФЕКТИВНЫЙ ШУМОПОГЛОЩАЮЩИЙ КОЖУХ «SUPER SILENT»

При желании или крайней необходимости предоставляется возможность оснащения установки дополнительной шумоизоляцией.

- › Промышленная серия VERTICUS 5 поставляется как в открытом исполнении, так и в модификации «Super Silent».
- › Возможно быстрое переоснащение на исполнение «Super Silent».

Технические характеристики

Модель	Производительность ¹⁾		Число ступеней компрессора	Частота вращения коленвала мин ⁻¹	Мощность привода двигателя кВт	Потребляемая мощность кВт	Масса, прикл. кг
	л/мин	м ³ /час					
Серия В (BGI), 30-63 бар / 400-900 фунт/дюйм²							
В (BGI) 12.4 - 4 - 5	215	13	3	1420	4	3,5	345
Серия Е (EGI), 63-75 бар / 900-1100 фунт/дюйм²							
Е (EGI) 12.4 - 2,2 - 5	130	7,8	3	900	2,2	2	335
Е (EGI) 12.4 - 3 - 5	170	10,2	3	1150	3	2,7	340
Е (EGI) 12.4 - 4 - 5	215	13	3	1420	4	3,7	345
Серия Е (EGI), 75-90 бар / 1100-1300 фунт/дюйм²							
Е (EGI) 100 - 3 - 5	140	8,4	3	1320	3	2,7	335
Е (EGI) 120 - 4 - 5	215	13	3	1420	4	3,7	345
Серия I (GI), 90-350 бар / 1300-5000 фунт/дюйм²							
I (GI) 100 - 3 - 5	85	5,1	3	900	3	2,2	335
I (GI) 100 - 4 - 5	125	7,5	3	1270	4	3,3	340
I (GI) 120 - 4 - 5	170	10,2	3	1200	4	3,7	335
I (GI) 120 - 5,5 - 5	215	13	3	1470	5,5	4,7	355
I (GI) 12.14 - 7,5 - 5	300	18	4	1470	7,5	6,5	365
I (GI) 15.1 - 7,5 - 5	340	20,4	4	1050	7,5	6,9	440
I (GI) 15.1 - 11 - 5	420	25,2	4	1320	11	9,6	450
I (GI) 150 - 11 - 5	500	30	4	1230	11	10,2	460
I (GI) 180 - 15 - 5	610	36,6	4	1320	15	12	470
Серия I (GI), 350-500 бар / 5000-7200 фунт/дюйм²							
I (GI) 15.11 - 7,5 - 5	310	18,6	4	960	7,5	7	440
I (GI) 15.11 - 11 - 5	420	25,2	4	1320	11	10,4	450
I (GI) 18.1 - 15 - 5	550	33	5	1320	15	12,4	470

Модель	Диапазон давления всасывания бар (изб.)	Производительность ¹⁾		Число ступеней компрессора	Частота вращения коленвала мин ⁻¹	Потребляемая мощность кВт
		л/мин	м ³ /час			
BOOSTER GIB, 90-350 бар / 1300-5000 фунт/дюйм²						
GIB 12.2 - 5,5 - 5	5-11	200-475 ²⁾	12-28,5	2	1230	3,3-5,1
GIB 15.3 - 11 - 5	7-10	510-750 ²⁾	30,6-45	2	1140	6,6-8,2
GIB 15.4 - 15 - 5	2-4	450-750 ²⁾	27-45	3	1320	7,6-11,3
BOOSTER BGIB, 25-50 бар / 360-700 фунт/дюйм²						
BGIB 12.3 - 5,5 - 5	5-10	465 - 1550 ²⁾	18 - 93	1	1300	3,1 - 5,4
BGIB 12.3 - 7,5 - 5	10-13	1530 - 1980 ²⁾	91,8 - 118,8	1	1300	4,7 - 6,3

1) Согласно VDMA 4362, допуск ±5%, относительно 0,8-кратного конечного давления

2) Предельное значение, в зависимости от соотношения давления на входе/выходе